

SECC. A-A

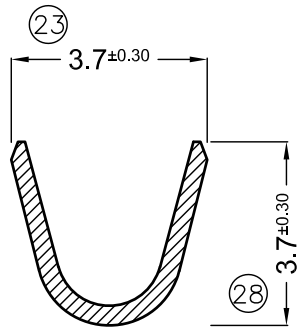

SECC. B-B

ESCALA 7:1

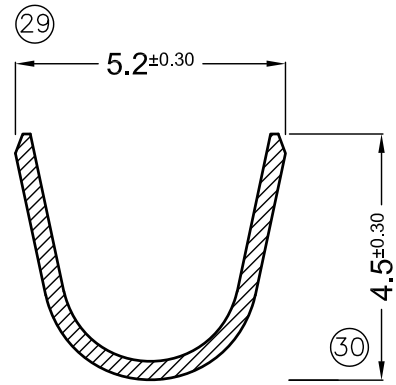

ESCALA 6:1

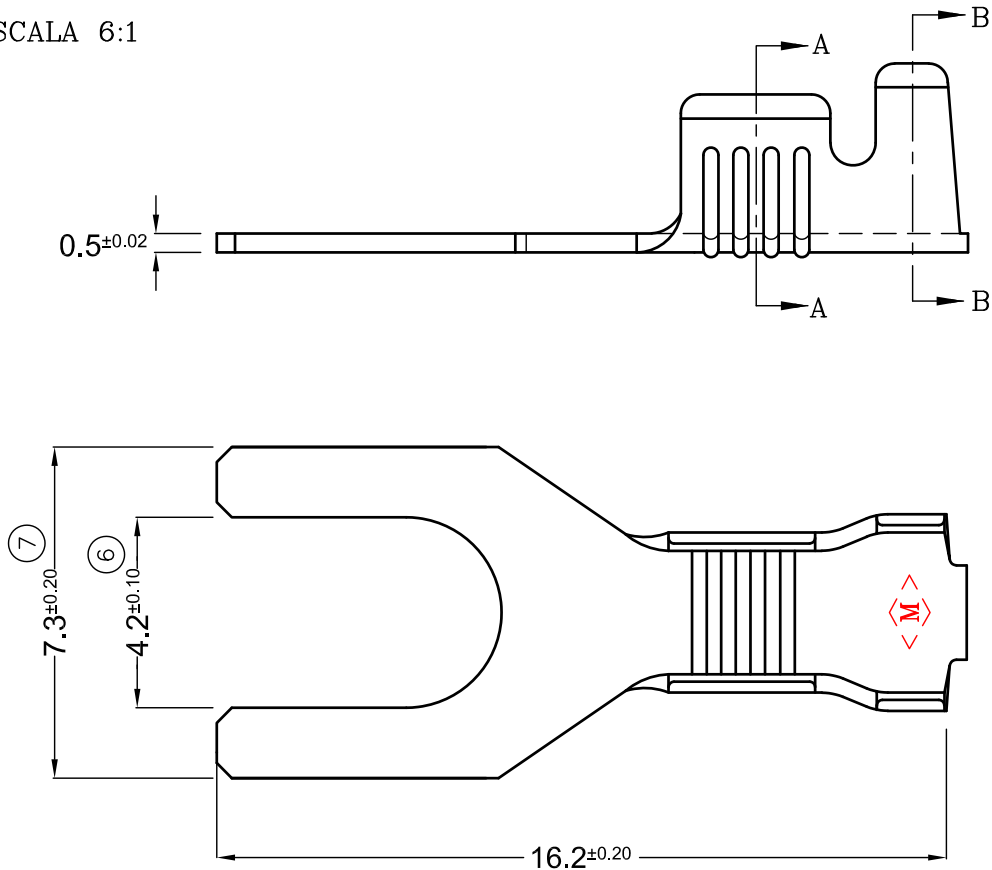

PLANO SUJETO A MODIFICACIONES SIN PREVIO AVISO

PARA PRESENTACIÓN "SUELTOS" CÓDIGO SIN "C" FINAL

PARA TORNILLO 5/32" --M4

CÓDIGO EN BANDA	MATERIAL	TERMINACIÓN	PIEZAS POR CARRETEL	CANTIDAD SUELTOS
1.07.1350C	LATÓN CuZn 30	NATURAL	8.000	2.000
1.07.1351C	LATÓN CuZn 30	ESTAÑADO	8.000	2.000

DIRECCIÓN DE SALIDA EN CARRETEL

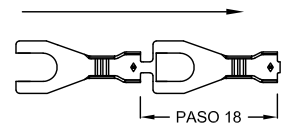

ESCALA: 1=1

N° REVISIÓN/FECHA

00	1ª EDICIÓN 19/03/1996
01	COTA 23 ERA 3.9- COTA 28 ERA 3.9- COTA 30 ERA 4.7- COTA 29 ERA 5.4 - 05/06/2019
02	CAMBIO FORMATO DE HOJA A4 21/03/2022

SECCIÓN CONDUCTOR

1-2.5 mm²

Ø AISLANTE

3-4.3 m/m

METALGRAB S.R.L



TERMINAL:
HORQUILLA PLACA Ø 7.4
PLANO CLIENTE N°:1350

DIBUJÓ: F.DACAL 19/03/1996

REVISÓ: D.F. DACAL 19/03/1996